

**CHAIN TENSIONING DEVICE FOR A DOUBLE SHAFT SYSTEM  
УСТРОЙСТВО НАТЯЖЕНИЯ ЦЕПИ ДЛЯ СИСТЕМЫ  
ДВОЙНОГО ВАЛА**

- ▶ Galvanized
- ▶ Shaft diameter, mm 25.4
- ▶ Shaft diameter, mm 25.8
- ▶ Weight of 1 pcs., kg 1
- ▶ Standard package, pcs. 20
- ▶ Weight of full package, kg 17.7

DH25238

- ▶ Оцинкованное
- ▶ Диаметр вала, мм 25,4
- ▶ Диаметр отверстия, мм 25,8
- ▶ Масса, кг/шт. 1
- ▶ Норма поставки, шт. 20
- ▶ Масса упаковки, кг 17,7

X/Y/Z – 400/300/200 mm

Serves chain tensioner with its tension and damping.  
Предназначено для установки на секционные ворота с двухвальной системой торсионного механизма. Служит для натяжения цепи при ее растяжении и гашения колебаний, возникающих в процессе эксплуатации.

For use on RSD02, ISD01, ISD02 doors.  
Для RSD02, ISD01, ISD02.

RU CZ CN

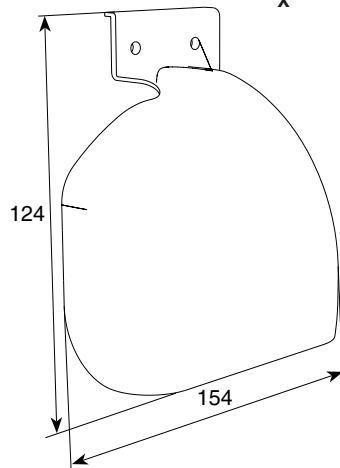
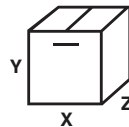

**COVER FOR CABLE BREAK SAFETY DEVICE  
КОМПЛЕКТ КОЖУХОВ ЗАЩИТНЫХ ДЛЯ УСТРОЙСТВА БЕЗОПАСНОСТИ ОТ ОБРЫВА ТРОССА (ПВХ)**

- ▶ Pair;
- ▶ Colour grey
- ▶ Weight of 1 pcs., kg 0.16
- ▶ Standard package, pair 50
- ▶ Weight of full package, kg 9.1

DH2545

- ▶ Пара
- ▶ Цвет серый
- ▶ Масса, кг/пара 0,16
- ▶ Норма поставки, пара 50
- ▶ Масса упаковки, кг 9,

X/Y/Z – 520/420/380 mm

Used to prevent the entry of foreign objects into the working mechanism.  
Устанавливается на устройства (арт. 25450M). Служит для предотвращения попадания посторонних предметов в рабочий механизм устройства безопасности.

For use on RSD02, ISD01, ISD02 doors.  
Для RSD02, ISD01, ISD02.

RU CZ CN