

**OCTAGONAL SHAFT RV 70
ВАЛ ОКТАГОНАЛЬНЫЙ RV70**

- ▶ Galvanized
- ▶ Outside diameter, mm 1,2
- ▶ Length, mm 7000
- ▶ Weight of l.m., kg 2,4
- ▶ Standard package, pcs. 4
- ▶ Weight of full package, kg 67,2

RV70

- ▶ Оцинкованный
- ▶ Толщина стенки, мм 1,2
- ▶ Длина, мм 7000
- ▶ Масса, кг/п. м. 2,4
- ▶ Норма поставки, шт. 4
- ▶ Масса упаковки, кг 67,2

X/Y/Z – 7000/140/140 mm

Mounted on the shaft of the door when using the internal diameter of the spring 95 mm. Used in conjunction with endings DH12001OKT springs.
Устанавливается на вал ворот при использовании пружин внутреннего диаметра 95 мм. Используется совместно с окончаниями пружин DH12001OKT.

For use on RSD02, ISD01, ISD02 doors.
Для RSD02, ISD01, ISD02.

RU CN

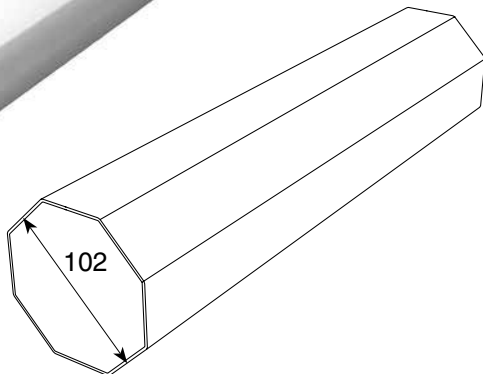
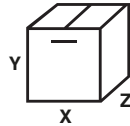

**OCTAGONAL SHAFT RV102
ВАЛ ОКТАГОНАЛЬНЫЙ RV102**

- ▶ Galvanized
- ▶ Outside diameter, mm 2,5
- ▶ Length, mm 6000
- ▶ Weight of l.m., kg 6,4
- ▶ Standard package, pcs. 1
- ▶ Weight of full package, kg 39

RV102

- ▶ Оцинкованный
- ▶ Толщина стенки, мм 2,5
- ▶ Длина, мм 6000
- ▶ Масса, кг/п. м. 6,4
- ▶ Норма поставки, шт. 1
- ▶ Масса упаковки, кг 39

X/Y/Z – 7000/105/105 mm

Fits on the shaft doors using springs 152 mm internal diameter, is used with endings springs DH12005OKTR and DH12005OKTL.
Устанавливается на вал ворот при использовании пружин внутреннего диаметра 152 мм. Используется с окончаниями пружин DH12005OKTR и DH12005OKTL.

For use on RSD02, ISD01, ISD02 doors.
Для RSD02, ISD01, ISD02.

RU CN

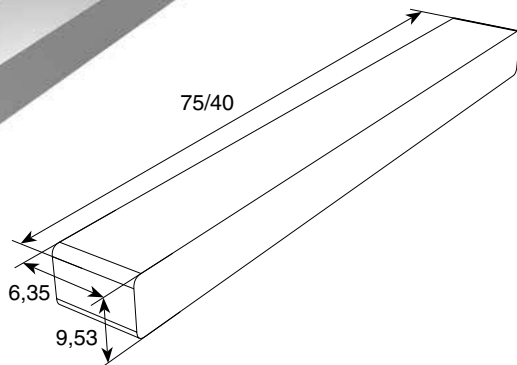
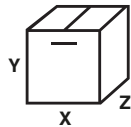
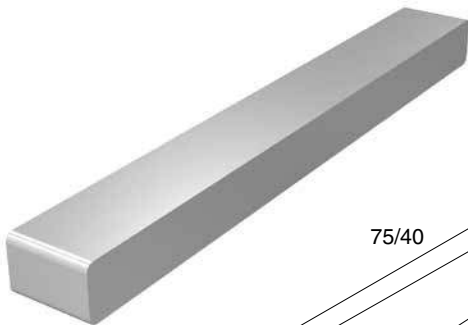

**BUSHING KEY
ШПОНКА**

- ▶ Galvanized
- ▶ Size, mm 6,35 x 9,53
- ▶ Weight of 1 pcs., kg 25064 0,03
- ▶ 25064-02 0,02
- ▶ Standard package, pcs. 500
- ▶ Weight of full package, kg 19, 8,6

25064, L = 75 mm
25064-02, L = 40 mm

- ▶ Оцинкованная
- ▶ Сечение, мм 6,35 x 9,53
- ▶ Масса, кг/шт. 25064 0,03
- ▶ 25064-02 0,02
- ▶ Норма поставки, шт. 500
- ▶ Масса упаковки, кг 19, 8,6

X/Y/Z – 280/250/100, 160/150/150 mm

Fits on the tubular shaft with keyway (art. 25018/M) in the joints of the shaft with the details and mechanisms of the doors.
Устанавливается на вал пустотелый с пазом под шпонку (арт. 25018/M) в местах соединения вала с деталями и механизмами ворот.

For use on RSD02, ISD01, ISD02 doors.
Для RSD02, ISD01, ISD02.

RU CZ CN