

УСТАНОВКА КРОНШТЕЙНОВ

Кронштейн угловой

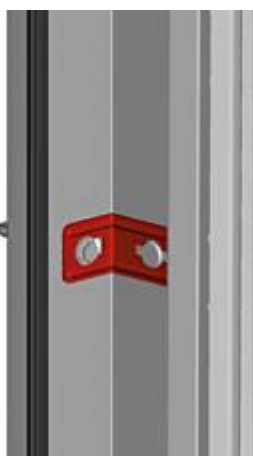

Кронштейн

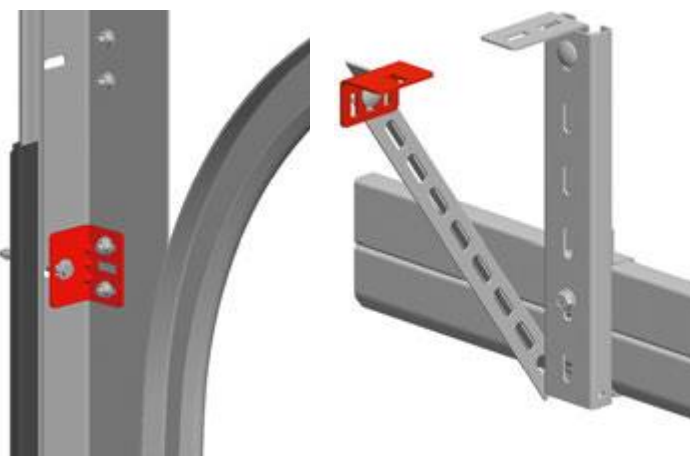

1.4

Кронштейн угловой

Предназначен для крепления профиля углового (PRG-30) к стене. Используется в гаражных воротах с пружинами растяжения и торсионными пружинами всех типов монтажа.

Материал оцинкованная сталь
 Вес, кг/шт. 0,048
 Единица измерения шт.
 Норма поставки, шт. 500

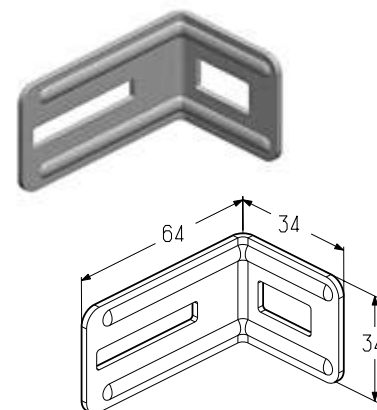

Артикул	Код
B-3500	402630900

Кронштейн

Предназначен:

- для крепления профиля углового к стене;
- для крепления профиля монтажного (PRG09) и С-профиля (PRG06) к потолку.

Используется в промышленных воротах всех типов монтажа.

Материал оцинкованная сталь
 Вес, кг/шт. 0,076
 Единица измерения шт.
 Норма поставки, шт. 280

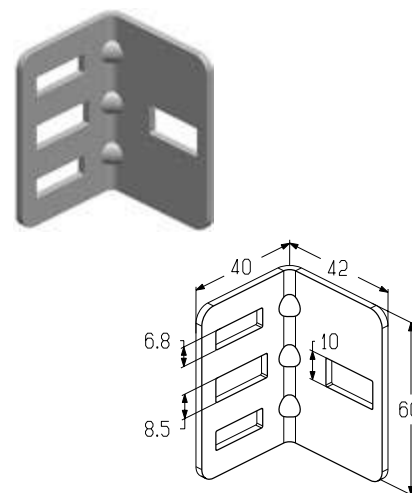

Артикул	Код
B0300	402600400