

ОГРАНИЧИТЕЛИ ХОДА ПОЛОТНА

УСТАНОВКА ОГРАНИЧИТЕЛЯ И ФИКСАТОРА



Установка ограничителя



Установка фиксатора

Ограничитель

Предназначен для ограничения перемещения полотна гаражных и промышленных ворот.

Используется:

- в гаражных воротах с пружинами растяжения с автоматическим управлением;
- в гаражных воротах низкого и стандартного типов монтажа с автоматическим управлением;
- в гаражных воротах высокого типа монтажа с автоматическим и ручным управлением;
- в промышленных воротах низкого и наклонного низкого типов монтажа с ручным управлением или с реечным электроприводом.

Материал	TPE
Вес, кг/шт.	0,03
Единица измерения	шт.
Норма поставки, шт.	200

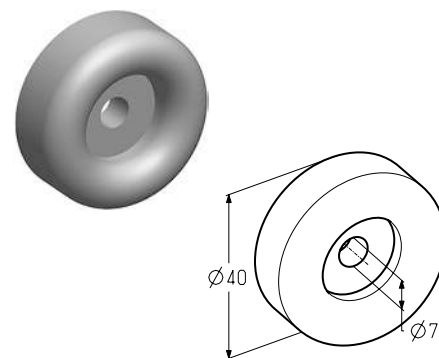

Артикул	Код
RS0301	402910200

Фиксатор

Предназначен для ограничения перемещения полотна гаражных ворот.

Используется в гаражных воротах с пружинами растяжения и торсионными пружинами низкого и стандартного типов монтажа с ручным управлением.

Материал	PA
Вес, кг/шт.	0,154
Единица измерения	шт.
Норма поставки, шт.	128

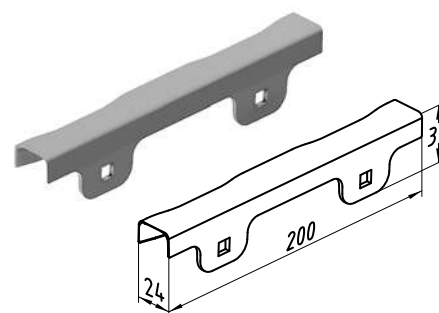

Артикул	Код
LH3004	402910900