

ВАЛ ОКТАГОНАЛЬНЫЙ RV102  
Octagonal shaft RV102

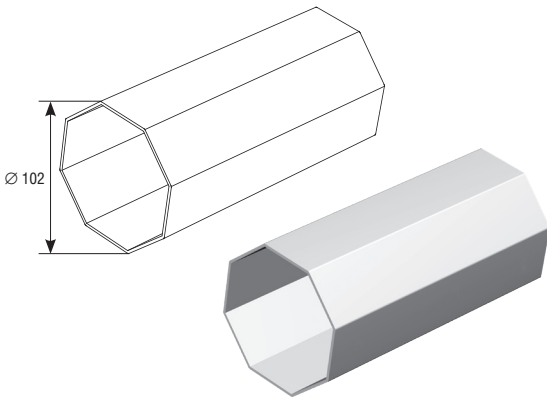

▶ Оцинкованный	RV102
▶ Толщина стенки, мм	2,50
▶ Вес 1 погонного метра, кг	6,36
▶ Длина поставки, м	7,00 и 6,00
▶ Норма поставки, м	7,00 и 6,00
▶ Galvanized	
▶ Shaft wall thickness, mm	2.50
▶ Weight of 1 running meter, kg	6.36
▶ Standard length, m	7.00 and 6.00
▶ Standard pack, m	7.00 and 6.00

ДОПУСТИМАЯ НАГРУЗКА (КГ) И МАКСИМАЛЬНЫЙ ПРОГИБ (ММ) ВАЛА ОКТАГОНАЛЬНОГО  
Load capacity (kg) and maximum deflection (mm) of octagonal shaft

ВАЛ ОКТАГОНАЛЬНЫЙ  
OCTAGONAL SHAFT

RV40

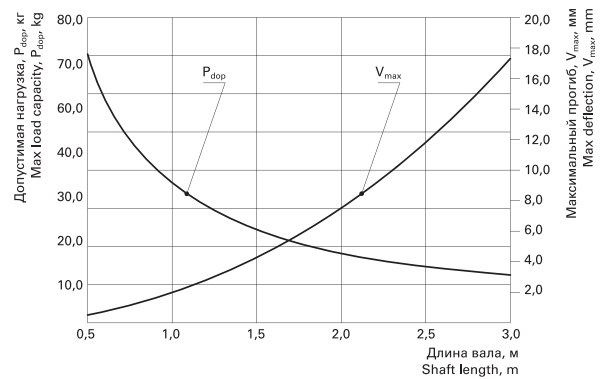
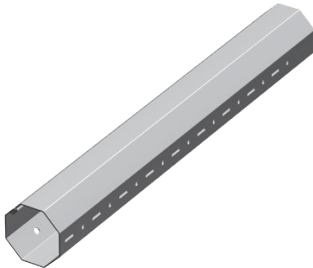

ВАЛ ОКТАГОНАЛЬНЫЙ  
OCTAGONAL SHAFT

RV60

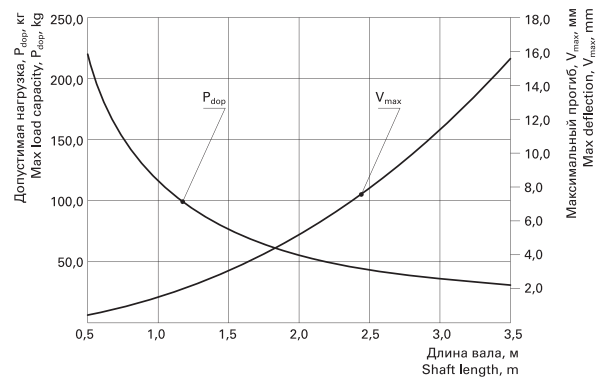
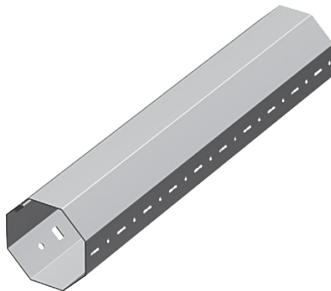

ВАЛ ОКТАГОНАЛЬНЫЙ  
OCTAGONAL SHAFT

RV70

