

For panoramic panels Для панорамных панелей

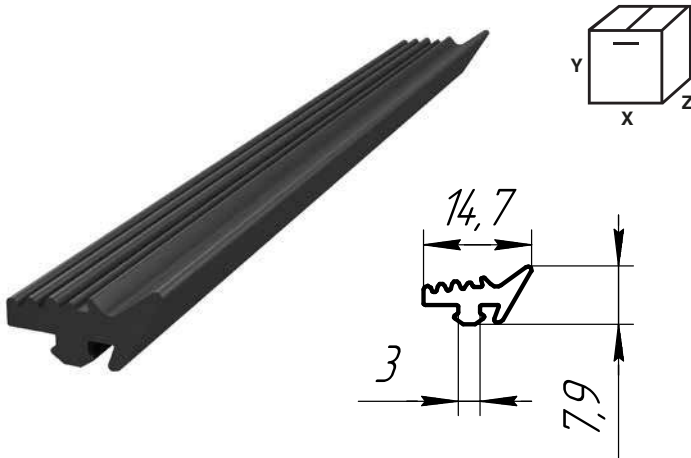

RUBBER WEATHER SEAL INSIDE/OUTSIDE РЕЗИНОВЫЙ УПЛОТНИТЕЛЬ ВНУТРЕННИЙ/ВНЕШНИЙ

▶ Weight of l.m., kg	0.06	80497
▶ Standard package, m	250	
▶ Unit	l.m.	
▶ Weight of full package, kg	14.7	
▶ Масса, кг/п. м.	0,06	
▶ Норма поставки, м	250	
▶ Единица измерения	п/м	
▶ Масса упаковки, кг	14,7	

X/Y/Z – 500/500/200 mm

Installed in a panoramic panels of aluminium profiles of the frame. Provides tightness of fit glass to the layout.

Устанавливается в алюминиевые профили рамы панорамной панели. Обеспечивает герметичность прилегания стеклопакета к раскладке.

For use on ISD02 doors.
Для ISD02.

RU CZ CN

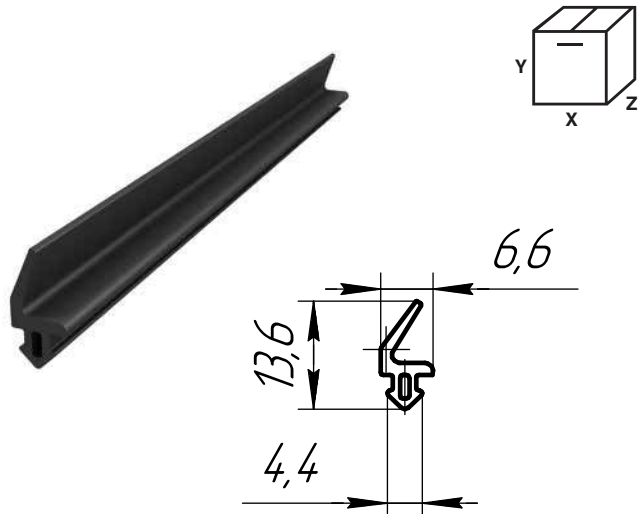

INTERMEDIATE RUBBER WEATHER SEAL РЕЗИНОВЫЙ УПЛОТНИТЕЛЬ МЕЖПАНЕЛЬНЫЙ

▶ Weight of l.m., kg	0.03	80498
▶ Standard package, m	350	
▶ Unit	l.m.	
▶ Weight of full package, kg	13.2	
▶ Масса, кг/п. м.	0,03	
▶ Норма поставки, м	350	
▶ Единица измерения	п/м	
▶ Масса упаковки, кг	13,2	

X/Y/Z – 500/500/200 mm

Installed in the bottom aluminium profile frame the panoramic panel. It provides tightness of panel joints.

Устанавливается в нижний алюминиевый профиль рамы панорамной панели. Обеспечивает герметичность стыков панелей.

For use on ISD02 doors.
Для ISD02.

RU CZ CN

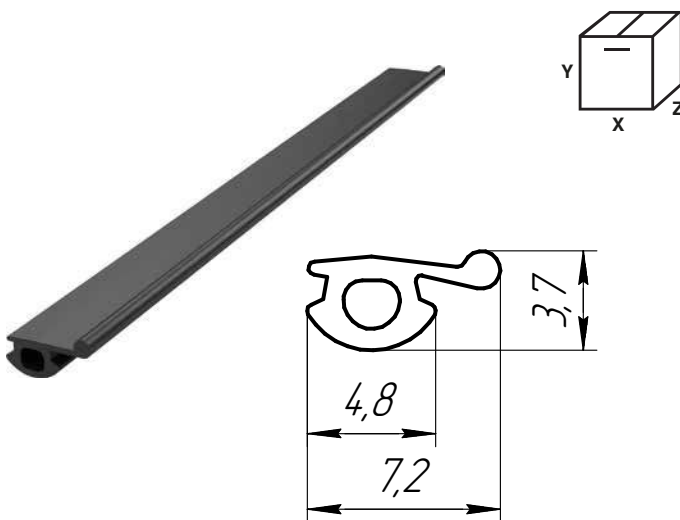

WEATHER SEAL FOR WINDOW OUTSIDE (BLACK) УПЛОТНИТЕЛЬ ОКОННЫЙ ВНЕШНИЙ (ЧЕРНЫЙ)

▶ Weight of l.m., kg	0.02	AHR03-1
▶ Standard package, m	500	
▶ Unit	l.m.	
▶ Weight of full package, kg	9	
▶ Масса, кг/п. м.	0,02	
▶ Норма поставки, м	500	
▶ Единица измерения	п/м	
▶ Масса упаковки, кг	9	

X/Y/Z – 500/500/200 mm

Installed in a panoramic panel of aluminium profiles of the frame. Provides tightness of fit glass to the layout.

Устанавливается в алюминиевые профили рамы панорамной панели. Обеспечивает герметичность прилегания стеклопакета к раскладке.

For use on ISD02 doors.
Для ISD02.

RU CZ CN